

ANILLO BOLA

LAS DIMENSIONES DEL VÁSTAGO ESTAN DE ACUERDO CON LA NORMA IEC 120<>ANSI C29.2.

MATERIAL: FABRICADOS EN ACERO FORJADO GALVANIZADO.

NORMA DE FABRICACIÓN Y GALVANIZADO: UNE 207009/UNE 61284 – ASTM A153.

MARCA: ELECTROCOM.

CODIGO N°	DIMENSIONES (mm)				ACOPLAMIENTO	CARGA DE	FIGURA
	A	B	ΦD	L	NORMA IEC-120	ROTURA (KN)	
154.15	57	24	16	105	IEC-16A	80	1
154.16	58	21	17	115	IEC-16A	100	1
154.17	50	27	17	96	IEC-16A	120	1
154.19	80	30	20	170	IEC-20	160	2

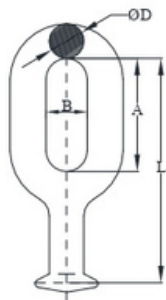

FIG 1

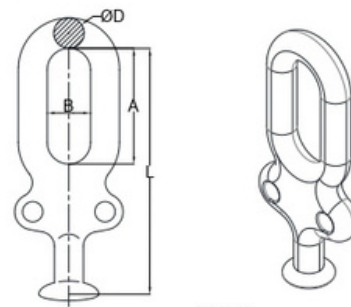

FIG 2

*Para cargas de rotura superiores consultar por su disponibilidad.

FECHA: MAR.2020	ACCESORIOS PARA CADENA DE AISLADORES	SECCIÓN:
VERSIÓN: 01		154